

令和5年度事業報告

自 令和5年 4月 1日
至 令和6年 3月 31日

学校法人 東粉浜幼稚園

認定こども園 東粉浜幼稚園

令和5年度 年間行事計画

認定こども園東粉浜幼稚園

月	園 の 行 事		
	保 育 行 事	保 健 行 事	そ の 他
4	入園式	<ul style="list-style-type: none"> ・うがい、お茶開始 ・三測定 (身長・体重・胸囲) 	<ul style="list-style-type: none"> ・創立記念日(13日) ・のびのび保育開始 ・ピヨちゃん教室開講 ・ポッポちゃん教室開講 ・園庭開放開始
	給食・弁当開始 (年中・年長組)		
	体操・音楽鑑賞開始		
5	給食・弁当開始(年少組)	<ul style="list-style-type: none"> ・体重測定 ・内科検診 ・耳鼻科検診 ・歯科検診 ・検尿 ・視力検査 (年長・年中・年少組) 	<ul style="list-style-type: none"> ・夏服夏帽子着用開始 ・課外教室 生徒募集 (チアリーディング、ピアノ 書き方、キッズアート、 体育教室) ・子育て相談開始 ・定期指導開始 (音楽、描画造形、英語) ・地域交流イベント
	4・5月生まれ誕生会		
	避難訓練(火災)		
	親子遠足		
6	学級懇談会	<ul style="list-style-type: none"> ・体重測定 ・眼科検診 	<ul style="list-style-type: none"> ・冷房開始 ・図書貸出し開始
	避難訓練(震災)		
	第49回夏祭り		
	水遊び開始		
	交通安全教育		
	防犯教室		
7	短縮保育開始	<ul style="list-style-type: none"> ・体重測定 	
	6・7月生まれ誕生会		
	個人懇談会		
	一学期終業式		
	お泊り保育(年長組)		
8	夏季保育		<ul style="list-style-type: none"> ・令和6年度新入園児募集
9	二学期始業式	<ul style="list-style-type: none"> ・三測定 (身長、体重、胸囲) 	<ul style="list-style-type: none"> ・新入園児説明会
	8・9月生まれ誕生会		
10	運動会	<ul style="list-style-type: none"> ・体重測定 ・フッ素塗布(年長組) 	<ul style="list-style-type: none"> ・令和5年度入園願書受付 ・冬服冬帽子着用開始 ・新入園児面接
	避難訓練(火災)		
11	遠足	<ul style="list-style-type: none"> ・体重測定 	<ul style="list-style-type: none"> ・新入園児保護者会 ・新入園児制服採寸 ・暖房開始
	保育参観		
	10・11月生まれ誕生会		
12	作品展	<ul style="list-style-type: none"> ・体重測定 	
	おもちゃつき		
	12・1月生まれ誕生会		
	二学期終業式		
1	三学期始業式	<ul style="list-style-type: none"> ・三測定 	<ul style="list-style-type: none"> ・地域交流イベント
	避難訓練(震災)		
	マラソン		
	保育参観		
	個人懇談会		
2	豆まき	<ul style="list-style-type: none"> ・体重測定 	<ul style="list-style-type: none"> ・新入園児制服等の引き渡し ・給食試食会
	生活発表会		
	2・3月生まれ誕生会		
3	卒園遠足(年長組)	<ul style="list-style-type: none"> ・体重測定 	
	お別れ会		
	保育修了式		
	三学期終業式		

令和5年度 学級編成及び職員体制計画 R5.4.1作成					
園長	岡田 潔	(常勤扱い)			
副理事長・執行理事	片山 壽子	(常勤扱い)			
主幹教諭(主任)	中谷 陽香	(常勤)			
指導教諭(副主任)	高橋 里美	(常勤)			
事務職員	稲田 公裕	(常勤)			
学級編成					
	人数	学年主任	主担任	副担任	加配
月組(5歳児)	32	田中 理	田中千愛美(常勤)		
雪組(5歳児)	31		田中 理(常勤)		秋野・稲田(悦)堀口
花組(4歳児)	31	藪本有香	藪本有香(常勤)		新屋敷・西村
星組(4歳児)	31		辻実沙貴(常勤)		稲田(英)・(悦)
若葉組(3歳児)	30	宇野弥生	宇野弥生(常勤)	心光奈美(短)	堀口・藤原・福島
蕾組(3歳児)	30		高橋実優(常勤)	坪田萌英(常勤)	清水
すみれ組(2歳児)	11	友末眞央	友末眞央(常勤)	山城陽子(短)	
ピヨちゃん教室	13		永松佳代(常勤)	福島・稲田(悦)・西村	(非常勤)
ポッポちゃん教室	10	高橋里美	高橋里美(常勤)	中谷(幼児教室)	
時間外保育		瓜倉・岡田・小倉・知念・寺口・薄波・西原・齋藤・野呂			(非常勤)
調理員					
栄養士・調理員	4	シンエイフーズ業務委託			

令和5年度の園児数

◆認定別の園児数

	4月分	5月分	6月分	7月分	8月分	9月分	10月分	11月分	12月分	1月分	2月分	3月分
1号認定	125	125	128	127	127	130	133	135	136	136	135	135
2号認定	60	60	59	60	60	60	60	60	60	60	59	59
3号認定	11	11	11	11	11	11	11	11	11	11	10	10
	196	196	198	198	198	201	204	206	207	207	204	204

令和5年度 決算事業報告

◆ 主な収入

- ・学生生徒等納付金収入

- ・基本保育料収入（保護者負担分）
- ・入園受入準備金収入・・・入園準備金
- ・手数料収入
 - ・入園検定料
- ・寄付金収入
 - ・特別寄付金収入…住吉村常磐会 300,000 円（園児机 8 台）
- ・補助金収入

補助金収入	内訳	金額
施設型給付費収入		133,109,310
大阪市一時預かり事業補助金収入		4,563,550
(府)特別支援教育費補助金収入		8,624,000
(市)特別支援教育費補助金収入		2,000,000
(市)特定保育・保育施設運営補助金収入		0
(市)新規採用保育士特別給付金収入		200,000
(市)保育士宿舍借り上げ事業収入		2,536,000
(市)マスク購入等の感染拡大防止対策事業費補助金【延長保育】	消毒液(アルベット) 10本 ごみ袋、ポリ袋 5袋	127,000
(市)マスク購入等の感染拡大防止対策事業費補助金【一時預かり保育】	消毒液(アルベット) 24本	169,000
(府)教育支援体制整備事業収入	エアコン(取付費込) 3台	481,000
(市)保育士定着支援事業収入		1,800,000
(市)物価高騰対応支援金		663,000
(府)物価高騰対策一時金(第2弾)		331,500
(府)物価高騰対策一時金(第3弾)		331,500
		154,935,860

・付随事業・収益事業収入

時間外保育料、給食代、用品代、絵本代、未就園児教室(ポッポちゃん教室・ピヨちゃん教室)、その他の事業(地域交流イベント)、チアリーディング教室

・雑収入

施設設備利用料(カワイ体育教室、カワイ音楽教室、栗山絵画教室、書き方教室)
その他の雑収入 大阪市私立幼稚園連合会(和太鼓1台 バチ 講師料)
行事の地域からのお祝い金

◆ 主な支出

【経費の部】

- ・人件費(役員、教員、職員給与)

※所定福利費含む(共済組合掛け金、労働保険、退職金財団掛け金)

処遇改善Ⅰ決定額 6,642,000 円→教職員 37 名に配分 処遇改善Ⅱ決定額 3,911,040 円→教職員 13 名に配分 処遇改善Ⅲ決定額 3,384,000 円→教職員 24 名に配分	含む
--	----

- ・教材費
絵本教材費、絵画用品材料費、園庭整枝消毒費、季節教材、行事プレゼント他
- ・消耗品費
教育用…通信用紙、無線ラン機械、蛍光灯、トイレ用ペーパー他
管理用…事務用品、ワックス、ファイル他
- ・行事費
運動会、遠足、作品展、誕生会、保育修了式他
- ・水道光熱費
電気代、水道代、ガス代、灯油代
- ・福利費
大阪府保育士定着支援事業 対象教員9名
- ・通信費
電話代、切手代、レターパック、インターネットプロバイダー料金
- ・修繕費
水道管工事、スクリーン用ケーブル、掃除機、鍵
- ・損害保険料
日本スポーツ振興センター掛け金、幼稚園総合保障プラン保険料
- ・報酬手数料
絵画造形定期指導講師料、音楽定期指導講師料、ECC英語指導講師料
- ・賃借料
コピー機・印刷機リース料、教員宿舎借上げ家賃
- ・渉外費
地域活動協力金、住吉大社玉串料・地藏尊お供え、慶弔費他
- ・広報費
大私幼南支部会費、連盟会費、新入園児募集葉書、求人紙掲載料、地図掲載料
防火管理協会会費、商工案内地図掲載広告料、人材紹介料
- ・手数料
シンエイフーズ委託料、三和メンテナンス（清掃費）、廃棄物処理、機械警備料（本園・第2園舎）、振込振替手数料
- ・未就園児保育
カワイ体育講師料・ピヨちゃん教室契約職員給与
- ・借入金支払利息 日本私立学校振興・共済事業団
- ・借入金返済 日本私立学校振興・共済事業団

【施設関係】

- ・土地（園地）
- ・教育用機器備品支出
園児机、平太鼓、太鼓新折台
- ・管理用機器備品
エアコン3台（月・花・星組）
ポータブルアンプ・マイク



◆理事会開催記録

第1回開催

1, 日時 令和5年6月27日(火)

理事会 午前10時30分～12時

評議員会 午前11時00分～12時

2, 場所 東粉浜幼稚園 多目的ホール

3, 案件 (1)令和4年度決算承認 承認

(2)令和4年度事業報告書 承認

(3)園地収容に伴う事前協議申請について報告

・事業名 隣地収容事業

・事業の目的 運動場面積の確保により、保育環境を整える

・事前協議

(租税特別措置法施行規則第14条第5項第3号のイに規定する書類)

令和5年4月19日 住吉税務署に提出

令和5年5月10日 譲渡所得等の課税の特例の適用に関する確認について(通知)

令和5年6月1日 公共事業用資産の買い取り等の申出証明書(写し)の提出 住吉税務署

(4)園地収容事業について報告

令和5年4月4日 筆界確認書交換

令和5年5月16日 川上清子氏と売買契約成立

土地 公簿面積 72.23 m²

実測面積 82.17 m²

買い取り価格 金 16, 400, 000 円

(坪 656, 000 円)

内金 6, 400, 000 円支払い完了

令和5年5月30日 残金 金 10, 000, 000 円 支払い完了

同日所有権移転登記申請

所有権移転登記完了

(5)クラス数変更について

運動場面積増加に伴いクラス数変更及び認可定員変更

満3歳児クラス 10人×1クラス 10人 増設

2歳児クラス 11人×1クラス 11人 (大阪市提出済み)

3歳児クラス 35人×2クラス 70人

4歳児クラス 35人×2クラス 70人

5歳児クラス 35人×2クラス 70人

認可定員 7クラス 221人 → 8クラス 231人

設置基準

園舎面積 320+100×(クラス数-2)

園庭面積 (クラス数-3)×80 m²+400m²

(6)廃道払下げについて

ひまわり文具店跡購入後の大阪市道の払下げについて

廃道払下げ手続き 別紙資料(3)

現場写真図 別紙資料(4)

里道敷地面積丈量図

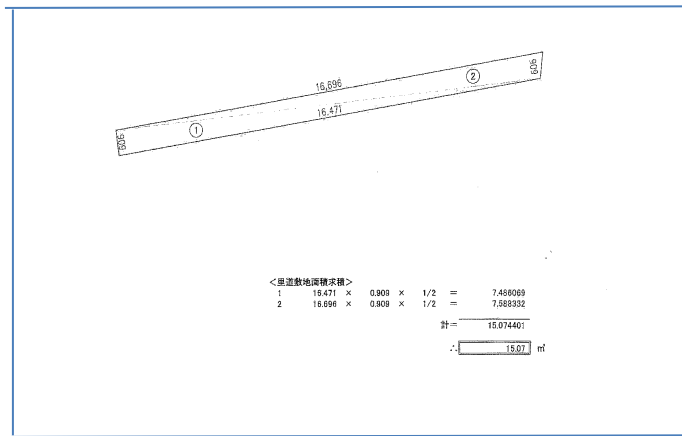

(7) 園舎老朽化に伴う園舎建築について進捗状況説明

第2回開催

1, 日時 令和6年3月27日(水)

理事会 午前10時30分～12時

評議員会 午前11時00分～12時

2, 場所 東粉浜幼稚園 多目的ホール

3, 理事会出席者

出席理事 平井義郎 片山壽子 岡田 潔 斉藤裕昭 多田喜景 名倉厚司

委任状出席 鈴木隆夫

出席監事 安田百輝 福西聡夫

4, 評議員出席者

出席評議員 平井義郎 岡田 潔 中谷陽香 谷悟志 中澤仁香 田中由加

赤田啓子 田中有衣 西川祐子 藤田早弥香 藪本雅章 黒田明良

委任状出席 鈴木隆夫 高井多恵 出口貴美子 北原隆

3, 案件 (1) 令和5年度補正予算承認 承認

(2) 令和6年度予算(案)承認 承認

(3) 園地収容について報告

令和5年4月4日 筆界確認書交換

令和5年5月16日 川上清子氏と売買契約成立

土地 公簿面積 72.23 m²

実測面積 82.17 m²

買い取り価格 金 16, 400, 000 円

(坪 656, 000 円)

内金 6, 400, 000 円支払い完了

令和5年5月30日 残金 金 10, 000, 000 円 支払い完了

同日所有権移転登記申請

所有権移転登記完了

(4)園長理事変更について

令和6年3月31日付 園長理事 岡田 潔様 勇退

令和6年4月1日付 園長理事 西川祐子様 就任

(5)業務支援ツール(パピーナ)について

(6)園舎老朽化に伴う園舎建築について進捗状況説明

(7)その他

廃道払下げ却下について

ひまわり文具店跡購入後の大阪市道の払下げについて

廃道払下げ手続き 事前手続き 令和5年7月4日提出

事前審査通過 令和5年9月19日通知あり

本審査移行する段階で取り下げを決定

取り下げの要因

- ・近隣への承認 5軒程度
- ・土地家屋調査士の費用 約 500,000 円
- ・払下げ価格 2,380,306 円～3,061,500 円
- ・公共下水道施設があり、施設排水設備の接続がある
- ・撤去等が生じたときは、本園が建設局と交渉するが工事費は原則本園負担
- ・NTT 施設は電柱設置を含め NTT と交渉
- ・関電の引き込線が存在し、関電側と協議
- ・地先境界ブロックの据え直しが必要な時は本園負担で工事
- ・埋蔵文化財・地下埋設物・活断層・電波障害の調査はしていません

◆子育て支援活動

◆ポッポちゃん教室 5月1日現在

年間 30回実施 (幼児体育教室 幼児教室) のうち20回体育教室実施

人数 11組

◆ピヨちゃん教室 5月1日現在

2日コース 6人

3日コース 2人

5日コース 5人

◆地域交流イベント

・第48回 5月20日(土) クリーンアップ大作戦

大人 19人

園児 14人

小学生 4人

未就園児 5人

} 42人参加

・第49回 1月20日 親子クッキング ～2種類のお団子をつくろう！～

大人	36人	} 85人参加
園児	37人	
小学生	8人	
未就園児	4人	

◆園庭開放

年間12回 実施

4月	5月	6月	7月	8月	9月	10月	11月	12月	1月	2月	3月
4組	3組	6組	15組	12組	8組	12組	10組	13組	9組	6組	9組

◆子育て相談

必要に応じて「新版K式発達検査」及び「KIDS」乳幼児発達スケール実施

その他発達相談随時実施

特別支援会議

◆チアリーディング教室

●練習日 年間30回

●メンバー 令和5年5月現在 47名

●発表 年間9回

- ・帝塚山音楽祭 5月28日
- ・幼稚園夏祭り 6月10日
- ・東粉浜小学校夏祭り 8月26日
- ・敬老のお祝い 9月10日
- ・幼稚園運動会 10月21日
- ・すみよし区民祭り 10月28日
- ・咲洲 EXPO 10月29日
- ・クリスマスマーケット（てんしば） 12月10日
- ・住吉警察署110番の日（住吉大社） 1月9日